



# VERDICHTERANLAGE „HAIMING“ MITTELS K<sub>3</sub>V DOKUMENTIERT UND ARCHIVIERT.

Die Verdichteranlage Haiming – nahe der deutsch-österreichischen Grenze – wurde errichtet, um zusätzliche Kapazitäten für den Import von Erdgas nach Deutschland zu schaffen.

Zur permanenten Anlagenüberwachung, Instandhaltungsplanung, -steuerung und -ausführung ist unter anderem eine lückenlose Anlagendokumentation unabdingbar. Entsprechend dem Stand der Technik natürlich in elektronischer Form. [Für den sekundenschnellen und genauen Zugriff auf die geforderten Informationen.](#)

**Im Februar 2010 erhielt die B.I.K. Anlagentechnik GmbH den Auftrag zur Anlagenaufnahme und -dokumentation.** Gefordert war die Bestandsaufnahme, die Erstellung interaktiver R&I-Fließbilder, die Abbildung verfahrenstechnischer Prozesseinheiten sowie die elektronische Archivierung der Errichterdokumentation im integrierten Dokumentenmanagementsystem (DMS) von K3V-Energiewirtschaft. Die Planungsunterlagen umfassten 250 prallgefüllte Aktenordner.

Diese Unterlagen wurden mittels Scanvorgängen, Verschlagwortung sowie der detaillierten Baugruppen- und Standortbeschreibung in K3V integriert.

Der Auftrag wurde von der B.I.K. Anlagentechnik GmbH, kooperierend mit der Schandl GmbH, innerhalb von 12 Monaten ausgeführt.

Die Nutzung der K3V-Software vereinfacht das Handling im Tagesablauf und nachfolgende Anforderungen lassen sich gezielt umsetzen:

- sekundenschneller Informationsabruf
- einfachste Änderungsdokumentation
- elektronische Dokumentation mit hoher Verlässlichkeit und Rechtssicherheit
- Planung und Steuerung der Instandhaltungsprozesse
- Automatische Auswertung der Instandhaltungsergebnisse
- Dokumentation und automatische Archivierung der ausgeführten Arbeiten
- Aufbau statistischer Qualitätskontrollen



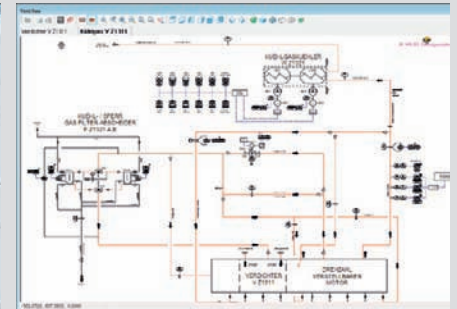
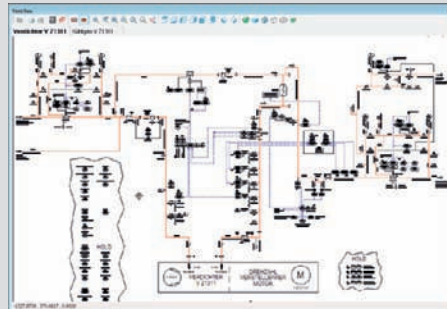
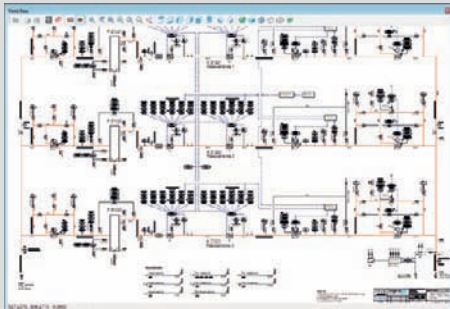
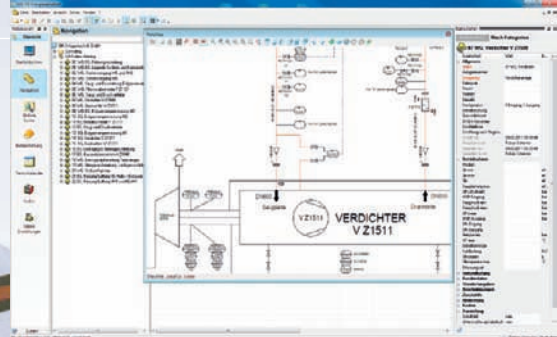

**AUSZUG AUS DEN VERFAHRENSTECHNISCHEN FLIESSBILDERN.**

**Erdgasmengenmessung DN 400 MOP 100:**

- Filterabscheider
- Ultraschallgaszähler
- Turbinenradgaszähler
- Mengenregelung
- Gasbeschaffenheitsmessung

**Elektroverdichter MAN**

- Saugleitung DN 500 MOP 100
- Druckleitung DN 350 MOP 100
- Leistung 8 MW

**Kühlgas / Elektroverdichter**

- Kühlgas Filter-Abscheider
- Sperrgas Filter-Abscheider
- Kühlgaskühler

**Hintergrundinformation.**

Mit der neuen Verdichterstation in Haiming wurden zusätzliche Kapazitäten für den Import von Erdgas nach Deutschland geschaffen sowie der Erdgashandel und die Versorgungssicherheit in der europäischen Grenzregion Österreich/Ostbayern nachhaltig gestärkt.

**Insgesamt können mehr als 300.000 m<sup>3</sup> Erdgas pro Stunde über die Station in Richtung Süddeutschland transportiert werden.**

Zum Ausgleichen des Druckverlustes beim Gastransport sind die Verdichterstationen ein wichtiges Element im System der Erdgaspipelines. Bei dem bis zu mehreren Tausenden von Kilometern langem Transport verliert das Gas an Druck. Um einen reibungslosen Weitertransport garantieren zu können, muss der Druck immer wieder von Verdichtern angehoben werden. Die Station Haiming verfügt insgesamt über eine Leistung von fast 20 Megawatt. Der Druck des Gases wird hier mit zwei Verdichtern – einem Elektroverdichter und einem durch eine Gasturbine angetriebenen Verdichter – erhöht. Während die WINGAS-Gruppe das Gesamtprojekt federführend konzipierte und realisierte, wurde die technische Betriebsführerschaft für die Gesamtanlage an den bayernets-Dienstleister Bayerngas GmbH, München, übergeben.

**bayernets GmbH** ist Gründungsgesellschafter der NetConnect Germany (NCG). bayernets betreibt ein rund 1.300 Kilometer langes Gashochdruckleitungsnetz und sorgt für einen diskriminierungs-freien Netzzugang. Dabei garantiert das Unternehmen mit Sitz in München höchste Versorgungssicherheit und Versorgungsqualität und bietet allen Transportkunden marktgerechte und komfortable Gastransportdienstleistungen. [www.bayernets.de](http://www.bayernets.de)  
Die **WINGAS TRANSPORT GmbH** ist ein Unternehmen der WINGAS-Gruppe aus Kassel und betreibt ein deutschlandweites Gasfernleitungsnetz. Sie bietet ihren Kunden hochmoderne und wettbewerbsfähige Transportdienstleistungen über ihr überregionales Hochdruckfernleitungsnetz von über 2.000 Kilometern Länge, einschließlich neun Verdichterstationen, an. Insgesamt wurden in dieses Fernleitungsnetz seit 1990 mehr als 3 Milliarden Euro investiert. Im Herzen Europas positioniert sich diese Infrastruktur als Schnittstelle europäischer Erdgastransporte. Damit Deutschland auch in Zukunft seine Rolle als Drehscheibe beim Energietransit wahrnehmen kann, baut WINGAS TRANSPORT ihre Dienstleistungen und Kapazitäten kontinuierlich weiter aus. [www.wingas-transport.de](http://www.wingas-transport.de)

**Die bayernets GmbH und Wingas Transport GmbH arbeiten erfolgreich mit der K3V-Software von B.I.K. Anlagentechnik GmbH.**

▲▲ Im Februar 2010 erhielt die B.I.K. Anlagentechnik GmbH den Generalauftrag zur Anlagenaufnahme und -dokumentation. Insgesamt können mit der Verdichterstation in Haiming mehr als 300.000 Kubikmeter Erdgas pro Stunde in Richtung Süddeutschland transportiert werden.

▲▲ Die übersichtliche Datenstruktur in Kombination mit den Fließbildern gewährleistet jederzeit einen verlässlichen Anlagenüberblick.

**Vertrieb in Österreich:**

**BAMMER Handels GmbH**  
Armaturen- u. Pipelinezubehör

Linzer Strasse 89-91  
A-3003 Gablitz

Tel.: +43(0)2231/62640-0  
Fax: +43(0)2231/62640-50  
office@bammer-gmbh.at  
www.bammer-gmbh.at

**Sie möchten mehr über unsere Lösungen und Services erfahren? Sprechen Sie uns an und teilen Sie uns Ihr Anliegen mit. Wir helfen Ihnen gern.**

**B.I.K. Anlagentechnik GmbH**

Büro für Ingenieur- & Konstruktionswesen  
Westerwaldstraße 20 56170 Bendorf-Stromberg  
Tel +49 (0) 2601 92030 Fax +49 (0) 2601 920330

[www.k3v.de](http://www.k3v.de)

info@bik-anlagentechnik.de  
www.bik-anlagentechnik.de

